

# TAG BDE 134kHz HDX+ Glas HID – Vergossen

## OPTICHIP

Die OptiCHIP-Familie sind passive kontaktlose Transponder und ermöglichen ein kosteneffizientes Abfallmanagement. Die Transponder kommunizieren mit Lesegeräten über Radiofrequenz-Identifikation (RFID) Technologie. Jeder Transponder bietet eine hervorragende Beständigkeit gegen Wasser, Salznebel, Mineralöl und Petroleum, sowie eine hohe Toleranz gegenüber Stößen und Temperaturschwankungen.

### HIGHLIGHTS

- Dieser Transponder ist speziell für die Montage in Abfallbehältern mit integriertem Chipnest gedacht.
- Kompatibel mit dem Chipnest nach RAL GZ 951/1 (r=15,5 mm, h=16,5 mm)
- Im Chipnest angebracht, ist der Transponder während des Betriebs nicht sichtbar, geschützt vor äußeren Einflüssen und wartungsfrei.
- BDE, DIN 30745 und EN 14803 konform

### TECHNISCHE DATEN

Artikelnummer:	4101355
Schutzklasse:	IP67
Frequenz:	134,2kHz ; HDX
Speichergröße:	128 bit
Nutzbarer Dateninhalt:	64 bit ; read only
Temperaturbereich:	-25°C bis +70°C
Gewicht:	6,4g
Abmessungen:	ø30 x 15mm
Gehäuse:	PA6 ; Rot
Vibration:	IEC 68.2.6
Schock:	IEC 68.2.29

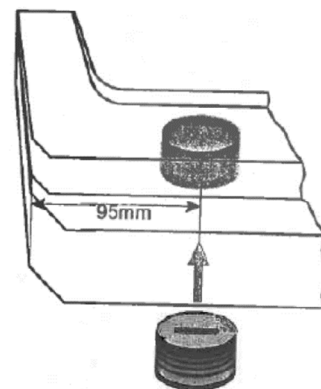

### EINBAUBEDINGUNGEN

Die Markierung auf dem Transponder muss parallel zur Behälterkante ausgerichtet sein.

Das Ausrichtwerkzeug ist separat erhältlich.

