

CITYBAC® STATIONÄRE GROSSBEHÄLTER ICON 2000



SULO®

Citybac® Stationäre Großbehälter Icon 2000

GROSSES VOLUMEN, SEITLICHE ENTLEERUNG



Die neue Generation verbindet Technologie, Zukunft und Nachhaltigkeit

Dieser stationäre CITYBAC® mit einem hervorragenden Design kombiniert die Vorteile des Sammelns großer Mengen und der seitlichen Entleerung per Seitenlader.

- Eine der beliebtesten Arten der Abfallsortierung und -sammlung - insbesondere in Spanien
- Entwickelt in voller Übereinstimmung mit den Normen UNE-EN12574-1/2/3 und UNE 170001 1:2007
- Verrottungsfest, resistent gegen Frost, Hitze und viele Chemikalien
- Spezielle UV-Stabilisierung sorgt für hervorragende Alterungseigenschaften
- Ausgestattet mit einer speziellen Bereich für die Installation von elektronisch intelligenter Ausrüstung
- Reichlich Platz für Personalisierung und grafische Elemente
- Ergonomisch und einfach zu bedienen, z.B. ergonomischer Griff, der den Kraftaufwand zum Öffnen des Deckels minimiert
- Optionale Zugangskontrolle, einfach zu montieren
- Kompatibel mit den wichtigsten Identifikations-, Verwaltungs- und Datenkommunikationssystemen



VEREINFACHTER
ZUGANG



SEITLICH



100 % RECYCELBAR



FÜLLSTANDS-
KONTROLLE



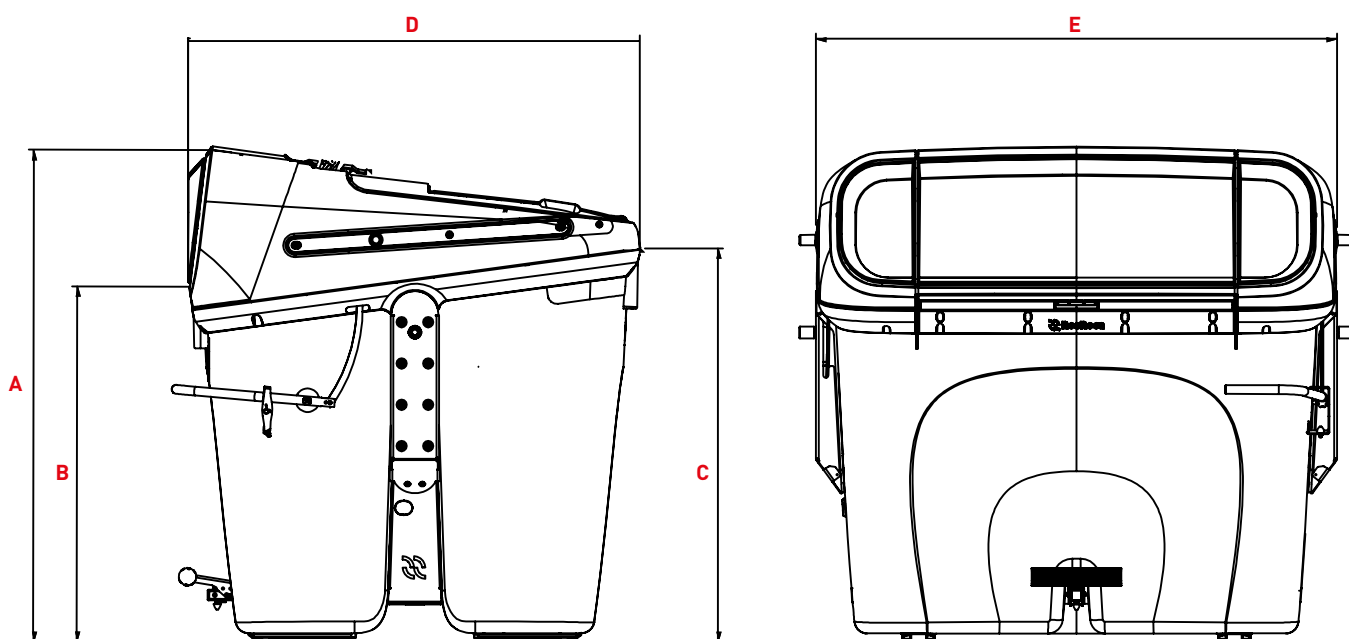

ICON 3000

Dimensionen (mm)

A Höhe gesamt ~	1680
B Höhe - Einwurf ~	1205
C Höhe - Hinten ~	1355
D Tiefe ~	1520
E Breite - mit Aufnahmezapfen ~	1880

Volumen

Nennvolumen (L)	3000
Leergewicht - inkl. Pedal und Öffnungsgestänge (kg) ~	158

Citybac® Stationäre Großbehälter Icon 2000

PRODUKTDDETAILS

FARBE RUMPF UND DECKEL



GRAU
RAL 7037



VERKEHRSGRAU
RAL 7043

FARBE ABDECKUNG UND BANDEROLE



GRAU
RAL 7037



ACHATGRAU
RAL 7038



BRAUN
RAL 8024



BLAU
RAL 5005



GELB
RAL 1018



GRÜN
RAL 6032

ECO FARBEN BANDEROLE



TIEFSCHWARZ
RAL 9005



EINWURFSYSTEME

Der ICON 2000 ist mit verschiedenen Einwurfsystemen für die wichtigsten Abfallfraktionen erhältlich, wie Papier/Pappe (Einwurf: 400 x 170 mm), Glas, Verpackungen (Einwurf: 300 x 300 mm), organischer Abfall (Einwurf: 1020 mm) und Restmüll (Einwurf: 1020 mm)



PLATZ FÜR PERSONALISIERUNG

Große Fläche zum Anbringen von Grafikelementen in ergonomisch optimaler Höhe. Drei Möglichkeiten der individuellen Gestaltung: einfarbiger Siebdruck, farbiges Vinyl und 100 % integriertes Design auf der gesamten Oberfläche mit dem tiefgezogenen Flachvinylsystem.



GROSSE ÖFFNUNGEN

Große und breite Öffnungen vereinfachen das Einführen der Abfälle.



SMARTER BEREICH

Zwei vor Schmutz und Flüssigkeiten geschützte und isolierte Bereiche mit einfachem Zugang für eine sichere und praktische Installation aller elektronischen Systeme.



FUSSPEDAL

Minimaler Kraftaufwand zum Öffnen des Deckels. Rutschfest. Maximale Sicherheit und Hygiene für den Benutzer.



ERGONOMISCHER GRIFF

Minimaler Aufwand zum Öffnen des Deckels. Leicht zu reinigen.



Universelle Barrierefreiheit

Geprüft von ILUNION gemäß der spanischen Norm UNE EN 170001.



DIAMOND AUFNAHMESYSTEM

Es besteht aus einem doppelten Metallgehäuse, das an der Rückwand des Behälters befestigt ist.



BEHÄLTERIDENTIFIZIERUNG

ICON bietet standardmäßig ein genormtes und geschütztes Gehäuse für LF- oder HF-Transponder, das viele Vorteile für den Behälterwartungsdienst bietet: Aufzeichnung von Entlade- und/oder Waschkosten, zugehöriger Ausrüstung, Datum, Uhrzeit, usw.



INTEGRIERTE ZUGANGSKONTROLLE

In die Seite des Behälters integrierter Mechanismus. Einfache Montage. 100% isoliert vom Abfall. Kein Benutzerzugang. Kompatibel mit den wichtigsten Identifikations-, Verwaltungs- und Datenkommunikationssystemen.

sulo.de

DATA-ICON-3000-DE-1-0-201221

SULO®