

CITYBAC®

180L



SULO®

Citybac® 180L

PRODUKTDDETAILS



- 1 Design Deckel
- 2 3-seitig umlaufende Griffleiste
- 3 Kennzeichnungsflächen

- A Rumpf
- B geteiltes Griffrohr
- C DIN-Kammaufnahme, doppelstufig
- D SULO Aufkleber / Kennzeichnungsfläche
- E außen liegende Räder
- F Chipnest serienmäßig
- G Seitliche Griff-Flächen



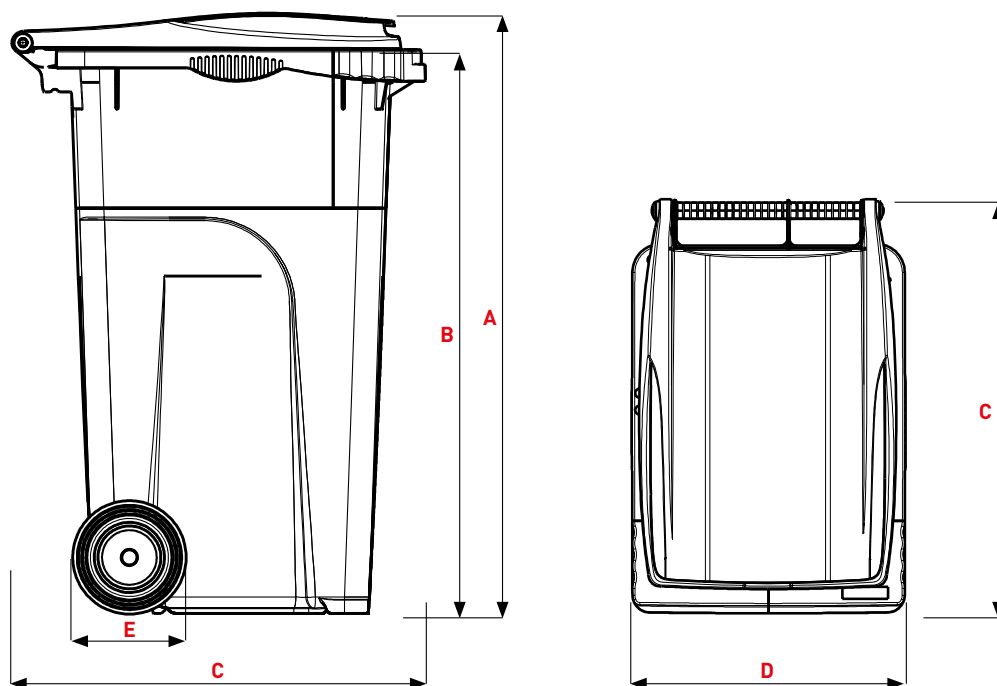

DESIGN DECKEL

Dimensionen (mm)

A Höhe gesamt ~	1075
B Oberkante Kammaufnahme ~	1000
C Tiefe des Behälters ~	730
D Breite gesamt ~	480
E Durchmesser Rad ~	200

Gewichte

Nennvolumen (L)	180
Leergewicht (kg) ~	10,1
max. Füllgewicht (kg) ~ EN 840 Norm	72
Zul. Gesamtgewicht (kg) ~	90

Maße können produktionsbedingt abweichen. Bei den Leergewichten handelt es sich um einen gerundeten Durchschnittswert basierend auf der Standard-Ausführung. Die tatsächlichen Gewichte können produktions- und spezifikationsbedingt abweichen.

Citybac® 180L

PRODUKTDDETAILS

FARBGEBUNG



GRAU
RAL 7021
AT
CIRCULAR ECO
■■■■■

Behälterrümpfe aus 100 % recyceltem Material mit einem Anteil von mindestens 70 % an Post-Consumer-Recyclingmaterial

100% RECYCLTES MATERIAL



RAL 7021



RAL 7011



RAL 6011



RAL 6009



RAL 8025



RAL 5023

NEUWARE



RAL 9010



RAL 7038



RAL 5015



RAL 5005



PANTONE 5395C



RAL 3974GN



PANTONE 167 C



RAL 3000



RAL 3005



RAL 1018

ALTERNATIVE FARBEN FÜR DEN BEHÄLTERRUMPF



GRÜN
RAL
6011
VJ

CIRCULAR ECO
■■■■■



BRAUN
RAL
8025
MR

CIRCULAR ECO
■■■■■



BLAU
RAL
5023
BN

CIRCULAR ECO
■■■■■



ROT
RAL
3000
RN

CIRCULAR ECO
■■■■■



ORANGE
PANTONE
167 C
OF

CIRCULAR ECO
■■■■■



GELB
RAL
1018
JA

CIRCULAR ECO
■■■■■

+ OPTIONEN

KENNZEICHNUNGSCLIP



Clip erhältlich in den Farben



Kennschild für Silent- und Design Deckel, individuelle Bedruckung möglich

EINWURFSYSTEME

Verpackung



Deckel in Deckel, kleiner Deckel in **gelb RAL 1018**

Glas



150 mm mit Blendring und Gummirosette, Schloss oder Verschluss erforderlich

Papier



Papierhaube für Zeitungen und Zeitschriften in **Blau RAL 5023**

GERÄUSCHDÄMPFUNG



Kunststofffeder für die Räder

TRENNUNG



Butterfly Deckel, Teilung des Behälters zu 40/60 horizontal



Trennwand - 40/60 oder 50/50 horizontal



Standplatzfixierung

RÄDER



Leicht, recycelt und wiederverwertbar
Ø 200 mm Rad



Ø 200 mm Rad



Ø 250 mm Rad

SCHLÖSSER



Dreikantschloss mit Automatikfunktion



Zylinderschloss mit Automatikfunktion



Verschluss mit Automatikfunktion



Dreikantschloss ohne Automatikfunktion

TECHNISCHE INFORMATIONEN

180 LITER

AUFNAHMESYSTEM	
EN 840 / DIN Kammaufnahme	■
DECKELSYSTEME	
Standard	
Silent	
Design	■
Butterfly horizontal	■
EINWURFSYSTEME	
Papier	Design
Papierschlitz für vertrauliche Dokumente	
Glas	Design
Verpackung	Design
Restmüll	Design
Kennzeichnungsclips	■
GERÄUSCHDÄMPFUNG	
Kunststoffdämpfer	■
SCHLOSSSYSTEME	
ohne Automatikfunktion	Design
mit Automatikfunktion	Design
Verschluss mit Automatikfunktion	Design
Vorhängeschloss	■
DIVIDER WALL	
Vertikale Trennung 40/60	
Vertikale Trennung 50/50	
Vertikale Trennung 60/40	
Horizontale Trennung 40/60	■
Horizontale Trennung 60/40	■

180 LITER

180 LITER	
GRIFFE (NICHT VERFÜGBAR AUF MST5)	
Seitliche Griffe	■
RÄDER	
ø 200 mm	■
ø 250 mm	
ø 300 mm	
ZUBEHÖR	
Deckelöffnung mit Pedal	Silent
Standplatzfixierung	Design Silent
ANTIGERUCH	
Antigeruch	■
KENNZEICHNUNG	
Fotoinjection auf dem Deckel	Design Silent
Aufkleber	■
Deckelprägeeinsatz	■
Heißprägung	■
IDENTIFIKATION	
RFID Chip	■
Laufende Nummern	■

sulo.de

DATA-CITYBAC-180L-LA-DE-1-0-240122

SULO®