

VORSORTIER- BEHÄLTER ROLLBOX 45L



SULO®

Ein rollendes Vergnügen

ROLLBOX 45L



Der komfortable Rollmülleimer, der wie ein Koffer gezogen werden kann

- Ein sehr beliebtes Produkt des SULO-Sortiments
- Kann leicht und sicher wie ein Trolley manövriert und gezogen werden
- Einfache Handhabung dank eines komfortablen Tragegriffs, der in drei Positionen eingerastet werden kann
- Ausziehbarer Handgriff zum Schieben und Ziehen
- Geeignet für alle DIN Kammschüttungen
- Serienmäßig mit Chipnest nach RAL GZ 951/1 ausgestattet
- Kompatibel mit allen Identifikations- und Wiegesystemen
- Leicht zu reinigen durch glatte Oberflächen und abgerundete Innenecken
- Verrottungsfest, resistent gegen Frost, Hitze und viele Chemikalien
- Spezielle UV-Stabilisierung sorgt für hervorragende Alterungseigenschaften



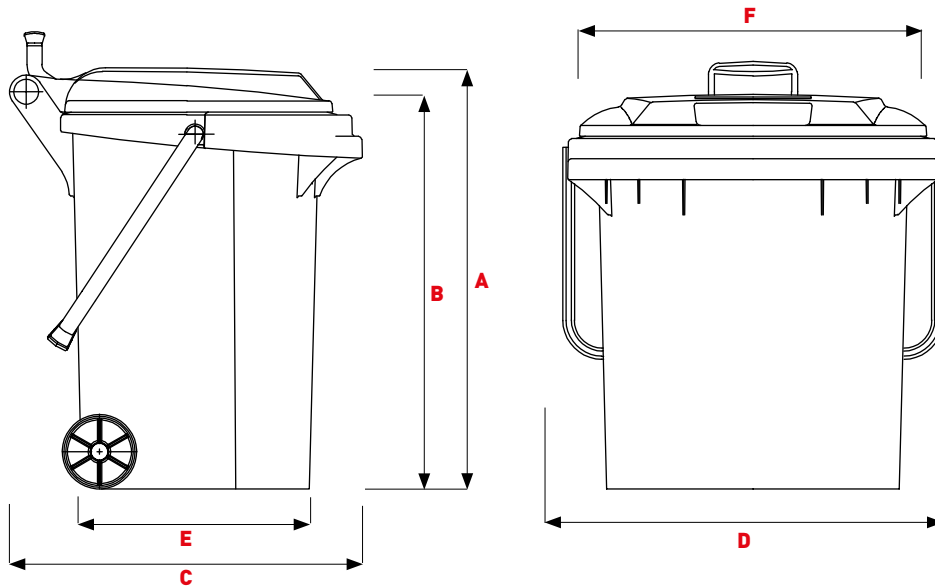

Dimensionen

A	Höhe gesamt in mm ~	554
B	Höhe in mm ~	454
C	Tiefe gesamt in mm ~	427
D	Breite gesamt in mm ~	493
E	Tiefe des Rumpfes in mm ~	379
F	Breite Deckel in mm ~	410

FARBEN

Grau
RAL 7021

Grün
RAL 6011

Braun
RAL 8025



sulo.de

DATA-PRESORTINGBIN-ROLLBOX-45L-DE-1-0-210122

SULO®