

VORSORTIER- BEHÄLTER SME 35L / 50L



SULO®

Qualität mit langer Tradition

SME 35L / 50L



Der Klassiker im Retro-Design: der Ascheneimer

Dieser beliebte Vorsortierbehälter ist eine überzeugende Lösung für den Innen- und Außenbereich, die sich in ihrer Form direkt vom traditionellen „Aschekasten“ aus Stahl ableitet.

- Die charmante Art, Abfälle aller Art direkt dort zu sammeln, wo sie anfallen
- Der Name SME bezieht sich auf den klassischen System-Müll-Eimer (System-Müll-Eimer)
- Beständig gegen Fäulnis, Resistent gegen Frost, Hitze und viele Chemikalien
- Spezielle UV-Stabilisierung sorgt für hervorragende Alterungseigenschaften
- Leicht zu reinigen durch glatte Oberflächen und abgerundete Innenecken
- Metallkomponenten sind korrosionsbeständig



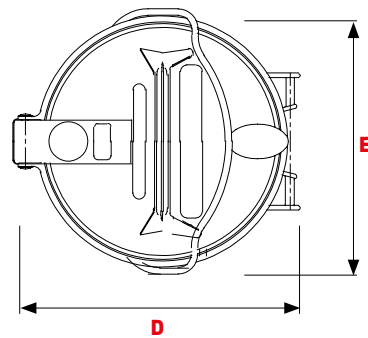
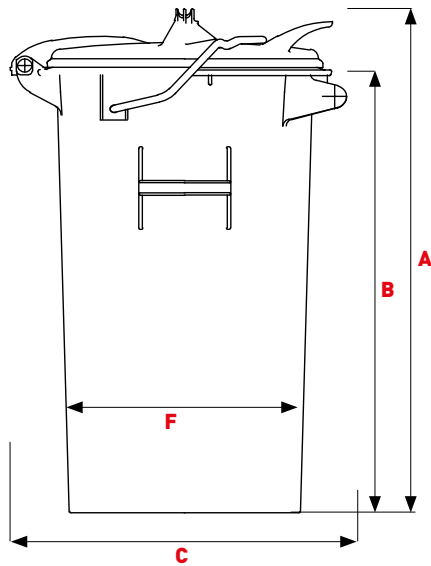

Dimensionen 35L

A	Höhe gesamt in mm ~	535
B	Höhe in mm ~	445
C	Tiefe gesamt in mm ~	410
D	Breite gesamt in mm ~	450
E	Durchmesser Deckel in mm ~	387
F	Durchmesser Rumpf in mm ~	305

Dimensionen 50L

A	Höhe gesamt in mm ~	725
B	Höhe in mm ~	650
C	Tiefe gesamt in mm ~	450
D	Breite gesamt in mm ~	450
E	Durchmesser Deckel in mm ~	387
F	Durchmesser Rumpf in mm ~	305

FARBEN

Grau
RAL 7021

Grün
RAL 6011

Braun
RAL 8025



sulo.de

DATA-PRESORTINGBIN-SME-DE-1-0-210122

SULO[®]