

# PRE-CLASIFICACIÓN

## SME 35L / 50L



**SULO®**

Calidad con una larga tradición

## SME 35L / 50L



### El clásico “cubo de la ceniza” de diseño retro

Este popular cubo de pre-clasificación, que deriva su forma directamente del tradicional cubo de la ceniza de acero, es la solución perfecta para tareas internas y externas.

- La forma más vintage de recoger los residuos de todo tipo directamente en el lugar donde se producen
- Resistente a la descomposición, las heladas, el calor y muchos productos químicos
- La estabilización especial de los rayos UV proporciona unas excelentes características de envejecimiento
- Fácil de limpiar gracias a las superficies lisas y las esquinas internas redondeadas
- Componentes metálicos resistentes a la corrosión



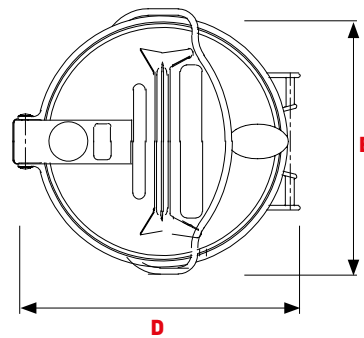
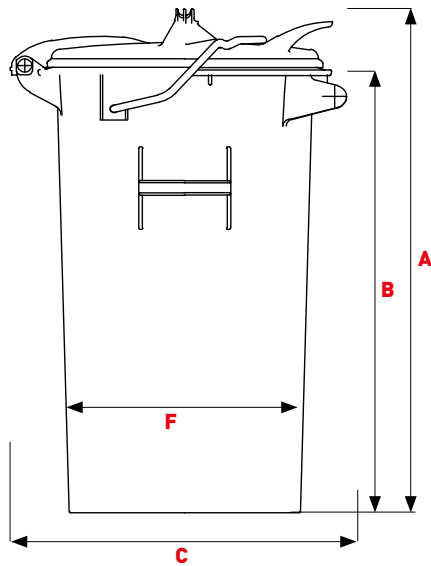

### Dimensiones 35L

<b>A</b>	Alto total mm ~	535
<b>B</b>	Alto mm ~	445
<b>C</b>	Fondo mm ~	410
<b>D</b>	Ancho mm ~	450
<b>E</b>	Diámetro tapa mm ~	387
<b>F</b>	Diámetro cubo mm ~	305

### Dimensiones 50L

<b>A</b>	Alto total mm ~	725
<b>B</b>	Alto mm ~	650
<b>C</b>	Fondo mm ~	450
<b>D</b>	Ancho mm ~	450
<b>E</b>	Diámetro tapa mm ~	387
<b>F</b>	Diámetro cubo mm ~	305

## COLORES

Gris  
RAL 7021

Verde  
RAL 6011

Marrón  
RAL 8025



**sulo.es**

DATA-PRESORTINGBIN-SME-ES-1-0-010322

**SULO®**